

PARNA PUMPA MFP 14

MFP14 je automatska parna pumpa pogonjena parom ili komprimiranim vazduhom. Koristi se za transport tečnosti, npr kondenzata, do tačke na višem nivou. U zavisnosti od radnih uslova može se koristiti za drenazu posuda pod pritiskom. U sprezi sa odvajačem kondenzata sa plovkom pumpa se efikasno može koristiti za drenažu izmenjivača toplote.

Veličina:	DN25, DN40, DN50, DN80x50
Povezivanje:	navojna ili prirubnička veza
Granični uslovi:	PN16
Max pobudni pritisak:	13.8 bar
Pobudni fluid:	para, gas, ili vazduh
Max radni pritisak:	13.8 bar
Max povratni pritisak:	5 bar
Max radna temperatura	198°C
Hidraulički test:	24 bar



	DN80 i DN50x50	DN40 i DN25x50
Pražnjenje po ciklusu	15	7
Potrošnja pare	20 kg/h maksimum	16 kg/h maksimum
Potrošnja vazduha	5.6 dm ³ /s maksimum	4.4 dm ³ /s maksimum

Minimalno rastojanje pumpe od retervoara je 0.15m.
Preporučeno rastojanje je 0.3m

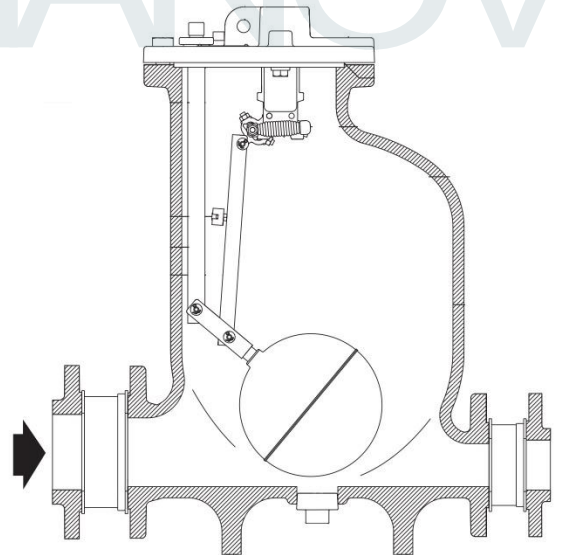

Nominalni kapacitet kondenzata (pogon para 8 bar, povratni pritisak 1 bar):

DN25x50	- 1100 kg/h
DN40 x50	- 1800 kg/h
DN50 x50	- 3800 kg/h
DN80 x50	- 5500 kg/h